

ALLENDE



DESCRIPCIÓN

Butaca con estructura de acero
Respaldo y asiento con tablero contrachapado de haya barnizada
Abatimiento de asiento automático
Costados de acero
Final de fila tapizado
Apoyabrazos de madera maciza de haya barnizada
Respaldo de espuma de célula abierta CMHR
Asiento de espuma de poliuretano moldeado en frío
Fijación: Pie Central

OVERVIEW

*Armchair with steel structure
Backrest and seat with varnished beech plywood board
Automatic seat folding
Steel sides
Upholstered end-of-row sides
Solid varnished beech wood armrests
CMHR open cell foam backrest
Cold moulded polyurethane foam seat
Support: central foot*

OPCIONES

Final de fila chapeado de haya barnizada
Numeración de fila y butaca
Pala escritorio antipánico

OPTIONS

*Seat with varnished beech plywood board
Row and seat numbering
Anti-panic desk tablet*

ALLENDE

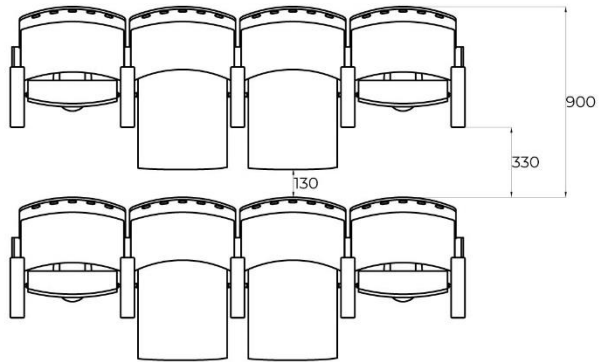
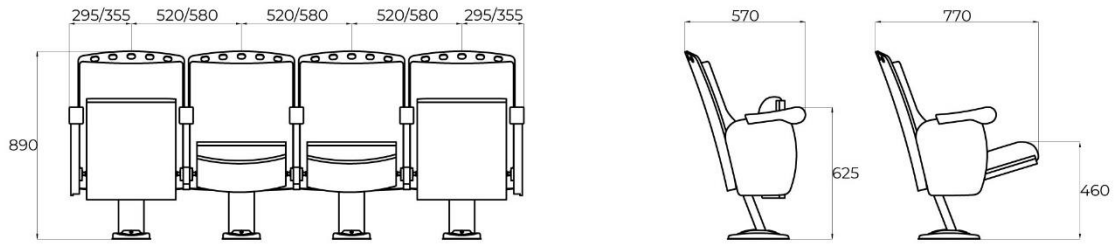

Para Radio Menor de 10 metros las butacas se implantan con doble brazo (Individuales)



